

Stäube/Feststoffe mobil und explosions-sicher absaugen und separieren!

- ✓ Höchster Gesundheitsschutz der Mitarbeiter
- ✓ Absaugung und Filtration brennbarer und explosiver Stäube
- ✓ Entlastung der Umwelt
- ✓ Restwertgehalt gereinigte Luft bis zu  $\leq 1\text{mg}/\text{m}^3$
- ✓ Sichere Unterschreitung ArbeitsplatzGrenzWert
- ✓ Sichere Unterschreitung der Grenzwerte TA Luft
- ✓ geringer Wartungsaufwand bei höchsten Filterstandzeiten

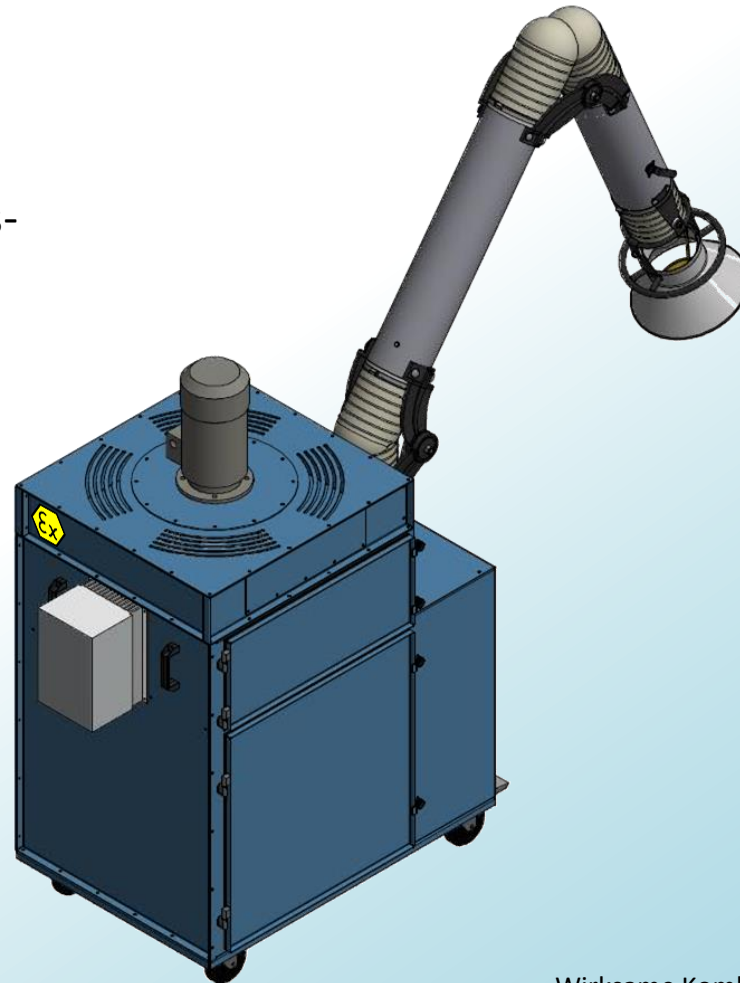

## Air 1.500 EX

1.500m<sup>3</sup>/h



- fahrbar und flexibel ✓
- einfacher Service ✓
- 1.500m<sup>3</sup>/h ✓
- robust und hochwertig ✓
- Wirksame Kombination aus Taschen- und Feinfilter/HEPA-Filter ✓
- geringe Investitions- und Betriebskosten ✓